



element of play



at home





## Елементът игра „Остани вкъщи, играй вкъщи“

Дейности за 20  
минути игра вкъщи



### 5 минути

- Изпейте песничка заедно с детето (децата)
- Обяснете дейността

### 15 минути

- Дейност
- Завършване



## Съдържание

Обосновка .....	4
Подгответе мястото и съзнанието си .....	5
Контакт .....	5
Опишете, дайте определение, похвалете .....	6
Положителни определения и насърчителни думи и изрази .....	6
Общи цели за развитие по възрастови етапи от раждането до тригодишна възраст.....	8
Общи цели за развитие по възрастови етапи от три- до петгодишна възраст.....	10
Игрови дейности за родители с малки деца .....	11
<b>Дейности, свързани с движение</b> .....	13
<b>Дейности, свързани с математика</b> .....	17
<b>Дейности за слушане и развитие на езика</b> .....	22
<b>Дейности за разказване на приказки</b> .....	25
<b>Дейности по времето за хранене</b> .....	30
<b>Дейност 11: Игра „Морски шах“</b> .....	34
<b>Дейност 12: Точки и квадратчета</b> .....	35
<b>Дейност 13: Отгатване по картинка</b> .....	36
<b>Дейност 14: Игра на думи</b> .....	37
<b>Дейност 15: Морска битка</b> .....	38
<b>Дейност 16: Категории</b> .....	39
<b>Дейност 17: Бесеница</b> .....	40
Игри с карти за по-големи деца.....	41
<b>Дейност 18: Гледай си работата!</b> .....	42
<b>Дейност 19: Макао</b> .....	43
<b>Дейност 20: Война</b> .....	44
Приложение 1: Анкета .....	45

## Въведение в наръчника и дейностите

Наръчникът и дейностите по програмата „Остани вкъщи, играй вкъщи“, създадена въз основа на подхода „Елементът Игра“® на WWO, са разработени под формата на насоки, които да помогнат на родителите и хората, които се грижат за деца, да играят с децата вкъщи по време на пандемията от COVID-19. Понятията и философията в основата на всяка дейност са специално разработени за партниращите организации и служителите на WWO, които са преминали обучение по методиката и учебната програма на „Елементът Игра“®. Препоръчваме тези дейности да се споделят с родителите по телефона или чрез онлайн видео платформа от служителите или партньорите на WWO, като се адаптират съобразно възрастта и нивото на умения на всяко дете. При изготвянето на настоящия наръчник сме взели под внимание обстоятелството, че много, ако не и повечето от семействата, с които работим, вкъщи не разполагат с готови играчки, с които да играят с децата си. По тази причина всички представени идеи включват използване на материали, които могат да се намерят в повечето домове. Препоръчаните от нас дейности включват използване на вода, шалове или дрехи, одеяла или покривки, пръчки, камъчета, лъжици и тенджери. Ако родителите или хората, които полагат грижи за деца, с които работите, разполагат с други материали, следва да използвате и тях в игрите. Това включва например: книжки с картинки, хартия, пастели, ножици. Те могат лесно да бъдат включени във всички предложени дейности. Не забравяйте, че като група всички ние вярваме и сме убедени в доказателствата, че малките деца трябва да изграждат способности и да постигнат етапните цели в петте области на детското развитие — **познавателно развитие**, **езиково развитие и комуникация**, **фина моторика**, **обща моторика** и **социално-емоционално развитие**. При децата това става през игра и се получава най-добре, когато има грижовен възрастен, с когото да се чувстват в безопасност, и който да се занимава с тях. Чрез вас — нашите служители и партньори, ние можем да разпространим това знание и забавление, така че социалните умения на децата и уменията им за учене да не закърнеят и да не претърпят обратно развитие.

## Обосновка

### *Защо да инвестираме в игра?*

- Играта подпомага физическото, емоционалното, познавателното и социалното благосъстояние на всички деца.<sup>1</sup>
- Ранните форми на игра като заглеждане или усмихване осигуряват основата за изграждане на връзката с родителя или основното лице, което се грижи за детето.

---

<sup>1</sup> Milteer, R. M., Ginsberg, K.R., Council on Communications and Media & Committee on Psychosocial Aspects of Child and Family Health. (2012) The importance of Play in Promoting Healthy Child Development and Maintaining Strong Parent Bond: Focus on Children in Poverty.

- Здравата привързаност между детето и основното лице, което се грижи за него, може да подкрепя развитието и поведението на детето през целия живот.<sup>2</sup>
- Съгласно Конвенцията на ООН за правата на детето играта е основно човешко право на всяко дете.<sup>3</sup>
- Често това жизненоважно време за игра бива отнемано от децата в резултат на бедност, насилие, експлоатация, болести или травми.<sup>4</sup>
- Децата и семействата, които са лишени от игра, пропускат свързаните с нея възможности да учат и да се развиват.

## Подгответе мястото и съзнанието си

Преди да започнете всяка от дейностите, помислете за пространството и времето, което трябва да инвестирате във връзката ви с вашето дете. Включете мобилния си телефон на тих режим или изобщо го оставете на друго място през 20-те минути, когато ще се занимавате с детето. В началото на всяка дейност може да правите забавни дихателни упражнения. Книгата „Дишай като мечка“ от Кийра Уайли (*Breathe Like a Bear*, Kira Willey), която може да се намери както в хартиен вариант, така и онлайн, съдържа 30 кратки (и забавни!) идеи за дихателни упражнения, които можете да правите с вашето дете, включително мечешко дишане или т.н. дишане „горещ шоколад“.

### Контакт

След като сте избрали мястото и сте поели няколко пъти въздух, помислете за силата на контакта и използването на тази сила. Освободете се от целия стрес и се фокусирайте. Контактът има четири най-важни елемента, както е посочено в [www.consciousdiscipline.com](http://www.consciousdiscipline.com)<sup>5</sup>

- **Контакт с очи** — очите съдържат нервни окончания, които водят директно до основните структури в мозъка, които отговарят за емпатията и споделянето на емоции. Децата се влияят от начина, по който ги гледаме. Това, което виждат в очите ви, им въздейства силно; отделете време, за да им покажете вашата обич и подкрепа.
- **Присъствие** — отдайте се изцяло на играта и участвайте и телом, и духом в нея. Радостта е в настоящия момент.

<sup>2</sup> Bretherton, I. (1992) The Origins of Attachment Theory. *Developmental Psychology*, 28, 759-775. Retrieved from [www.psychology.sunysb.edu/attachment/online/inge\\_options.pdf](http://www.psychology.sunysb.edu/attachment/online/inge_options.pdf)

<sup>3</sup> УНИЦЕФ (2 юни 2011 г.) Конвенция за правата на детето. <http://www.unicef.org/crc/>

<sup>4</sup> Milteer, R. M., Ginsberg, K.R., Council on Communications and Media & Committee on Psychosocial Aspects of Child and Family Health.

(2012) The importance of Play in Promoting Healthy Child Development and Maintaining Strong Parent Bond: Focus on Children in Poverty.

<sup>5</sup> Conscious Discipline. Four Elements of Connection. Retrieved from: [www.consciousdiscipline.com](http://www.consciousdiscipline.com)

- **Докосване** — при докосването се отделя хормон, който има решаващо значение за функционирането на нервната система и за ученето. Ако искаме нашите деца да бъдат умни и щастливи, трябва да им осигурим многобройни възможности за докосване по подходящ и грижовен начин.
- **Игривост** — помага за привързването между хората и създава в мозъка благоприятна биохимична среда за отделянето на допамин. Игровите ситуации укрепват допаминовата система, засилват концентрацията и стимулират социалното развитие.

### Опишете, дайте определение, похвалете

Обърнете по-голямо внимание на това как поощрявате детето си. Един начин да не забравяте това е да помислите как може **да опишете, да дадете определение и след това да похвалите** детето. Ето два примера:

- „Соня, ти помогна.“ — в сравнение със: „Соня, видях как помогна на Жана да си прибере играчките. Много ѝ помогна. Чудесно, Соня, толкова се гордея се с теб!“
- „Румене, толкова си забавен!“ — в сравнение със: „Румене, ти разказа виц, който разсмя всички; даже чух някои хора да го преразказват. Толкова си забавен. Bravo, Румене!“

Когато описвате направеното, то остава. Искреността придава по-голяма стойност на казаното. Тя идва от описанието, защото то свързва ситуацията и определението точно с това конкретно дете.

### Положителни определения и насърчителни думи и изрази

#### Идеи за насърчителни думи:

Еха!	отлично	забележително
поразително	удивително	изключително
много добре	Поздравления!	чудесно
фантастично	страхотно	красиво

#### Идеи за насърчителни изрази

Харесва ми как го направи.	Толкова се гордея с теб.
Ти се досети.	Знаех, че можеш да го направиш.
Толкова съм впечатлен (впечатлена).	Толкова си креативен (креативна).
Толкова си съобразителен (съобразителна).	Покажи ми как го направи!
Харесва ми как слушаш.	

Положителни определения

грижовен	добър слушател	упорит
креативен	спокоен	ентузиизиран
старателен	лидер	атлетичен
отговорен	търпелив	артистичен
бърз	справедлив	внимателен
забавен	динамичен	разбиращ
с богато въображение	чист	честен
смел	добър приятел	отзивчив
умен	учтив	интелигентен

## Общи цели за развитие по възрастови етапи от раждането до тригодишна възраст

### WFO — цели за развитие

Възрастови етапи	Познавателно развитие	Фина моторика	Обща моторика	Езиково развитие и комуникация	Социално-емоционално развитие
Етап 1 3—6 месеца	Следи с поглед движението на предметите  Изследва обектите чрез сетивата си	Докосва или започва да хваща	Прави игрови движения с ръце и крака  Повдига глава  Претъркулва се	Гука и издава бебешки звуци  Обръща глава към източници на звук	Прави контакт с очи  Усмива се  Плаче, когато е гладно или уморено, и е спокойно, когато нуждите му са удовлетворени
Етап 2 6—12 месеца	Търси предмети, които са извън обхвата на погледа му  Повтаря действия, които произвеждат някакъв ефект (разклаща дрънкалката, за да чуе звуците, които издава)	Хваща предмети, като използва палеца  Разклаща, пуска на земята и вдига предмети	Седи без опора  Пълзи  Може да стои или да ходи с опора	Повтаря бърборене и различни звуци  Започва да разбира прости думи (например „чао-чао“)  Обръща внимание на звуците	Търси внимание, обич и близка привързаност  Възможно е да показва страх от непознати
Етап 3 12—24 месеца	Започва да решава проблеми по метода проба-грешка  Започва да имитира другите	Започва да завърта и обръща или да бутва и дърпа предмети  Започва да нарежда предмети един върху друг	Опитва се да пази равновесие  Започва да ходи	Казва по една или по две думи  На възраст 14 месеца повечето деца знаят около 10 думи  Научава се да изпълнява действия с редуване	Иска да прави неща самостоятелно, но все още търси подкрепата на възрастния
Етап 4 24—36 месеца	Продължава да решава проблеми посредством действия и използване на езика	Продължава да развива координацията око-ръка	Пази равновесие  Подскача  Тича, рита/хвърля	Разширява речника си и използва все по-дълги фрази  Задава въпроси	Става все по-самостоятелно  Нуждае се от помощ, за да управлява емоциите си



	Играе „на ужким“			Качва се по стълби		Следва указания			
--	---------------------	--	--	-----------------------	--	-----------------	--	--	--

## Общи цели за развитие по възрастови етапи от три- до петгодишна възраст



### WFO — цели за развитие

Възрастови етапи	Познавателно развитие	Фина моторика	Обща моторика	Езиково развитие и комуникация	Социално-емоционално развитие
Етап 5 3,5—5 години	<p>Разпознава форми и букви</p> <p>Използва числа, просто броене</p> <p>Сортира предмети</p> <p>Развива пространствена ориентация</p>	<p>Прецизира координацията око-ръка и око-крак</p> <p>Усвоява необходимия захват за инструменти за писане (етап, предхождащ писането)</p> <p>Продължава да развива фини мускулни движения за боравене с предмети</p>	<p>Демонстрира основни двигателни умения</p> <p>Демонстрира умения за хвърляне, ритане и хващане</p> <p>Може да пази равновесие</p>	<p>Слуша другите и следва указания</p> <p>Използва по-сложна граматика</p> <p>Изгражда речника си и свързва повече думи заедно, за да може да предаде мислите си</p>	<p>Разпознава и започва да управлява чувствата</p> <p>Демонстрира инициатива и самостоятелност</p> <p>Започва да играе с другите</p>
Етап 6 5,5—7 години	<p>Научава прости математически действия</p> <p>Развива абстрактно мислене</p> <p>Развива умения за овладяване на азбуката</p>	<p>Използва последователно едната си ръка за изпълнение на задачи</p> <p>Прецизира захвата си, за да държи инструменти за писане (подготовка за писане на букви)</p> <p>Прецизира фините мускулни движения за изпълнение на самостоятелни задачи</p>	<p>Усъвършенства уменията за ходене/тичане</p> <p>Прецизира уменията за хвърляне, ритане и хващане</p> <p>Може да пази равновесие самостоятелно</p>	<p>В състояние е да опише действия и събития</p> <p>Следва указания, състоящи се от много на брой стъпки, и разбира по-сложни въпроси</p> <p>Разширява речниковия си запас и продължава да усвоява граматиката</p>	<p>В състояние е да изпълнява правила</p> <p>Започва да проявява сътрудничество при игра</p> <p>В състояние е да задържа вниманието си и да се фокусира</p>

## Игрови дейности за родители с малки деца

### Дейности за игра с вода

Игрите с вода са чудесен начин за общуване с вашето дете (деца) и забавен начин за миене на ръцете, изучаване на свойствата на водата и на това кои предмети се задържат на повърхността на водата и кои потъват. Всеки нов начин на игра носи множество възможности за развитие и учене и за обогатяване на речника. По време на тези дейности:

<b>Наблюдавайте</b> 	<b>Слушайте и внимавайте</b> 
Как взаимодейства детето с водата?	Какви думи използва детето?
Какво му доставя удоволствие?	Какво го кара да се смее?
Има ли някаква част от дейността, която детето не харесва?	По какъв начин детето показва, че не му харесва определена дейност, чувство или преживяване?

### Разбиране и подкрепа за развитието на вашето дете

- **Познавателно развитие (умения за решаване на проблеми)**

Наблюдаването на предметите, които потъват или се задържат на повърхността на водата, учи по много практичен начин как и защо се случват нещата. То насърчава използването на въображението и развива творческото мислене, което играе важна роля при решаването на проблеми.



Чрез наблюдение детето научава основни математически понятия като пълно, празно, половин, по-малко, повече. Така се насърчава и броенето.

- **Комуникация (езиково развитие)**

Използване на нови думи като например потъване, плаване, хлъзгаво, слизесто. Задавайте въпроси, които разширяват мисленето и подобряват паметта на децата.

- **Фина и обща моторика**

Действия като изливане, пръскане, търкане, разбъркване и изстискване помагат за развитие на фината моторика.

Помага за овладяване на захвата с палец и показалец, което дава възможност на децата да държат молив.

Сензорни възприятия — текстури, които са хлъзгави, слизести, меки.

- **Социално-емоционално развитие**

Повишава способността на децата да се концентрират в една дейност, особено когато е повтаряща се, като например да загребват и изливат вода или да прокарат ръцете си през водата.

Спокойната игра с вода може да помогне на детето да разгърне и подреди мислите си и да релаксира.

## Дейност 1: Дълбок леген със сапунена вода



Необходими материали: вода | предмети (копчета, чаши, лъжици) | Сапун | Сламки (по избор)

Минути	Какво правим	Какво казваме
5 минути	<p>Подгответе мястото, съзнанието и тялото си — това е дейност с вода, така че помислете къде и как ще играете.</p> <p>Поемете няколко пъти дълбоко въздух заедно.</p> <p>Направете контакт с очи.</p> <p>Изпейте песничка заедно с детето (децата).</p> <p>Обяснете дейността.</p>	<p>Един вариант за песничка с мелодията на <i>Спи зайче сиво</i>:</p> <p>Цялото ми тяло е щастливо. Цялото ми тяло е добре... повторете</p>
10 минути	<p>Напълнете дълбок леген със сапунена вода.</p> <p>Поставете вътре предмети, които могат да се мият и са безопасни:</p>	<p><b>Помолете детето да помогне с измиването и изсушаването на предметите.</b></p>

	<ul style="list-style-type: none"> <li>- копчета;</li> <li>- чашки;</li> <li>- лъжички;</li> <li>- пластмасови играчки.</li> </ul> <p><b>АЛТЕРНАТИВНИ ДЕЙНОСТИ</b> В обикновена вода — поставете предмети, които потъват във водата, и такива, които се носят на повърхността ѝ. Ако имате сламка, децата могат да правят балончета или вълнички във водата.</p>	<p><b>Изпейте</b> песничка или рецитирайте детско стихче, докато играете с водата:</p> <p>Ето така мием лъжичката, мием _____, мием _____. Ето така мием лъжичката рано сутринта.</p> <p><b>Говорете</b> за това кое потъва или кое се носи по водата, като запитате: „Чудя се защо се случва това? Еха, сега ще видя дали мога да го направя отново!“</p>
5 минути	Завършване	<p>Изпейте песничка за завършване.</p> <p>Споделете с детето си коя е любимата ви част от тази дейност и му предложете да сподели коя е неговата любима част.</p>

## Дейности, свързани с движение

Движението със или без музика помага на децата да развият общата си моторика, ходенето, тичането, скачането, клякането и подскачането. Движението дава също така възможност на децата да направят връзка между определени понятия и действия и насърчава изследователския им дух.

<b>Наблюдавайте</b> 	<b>Слушайте и внимавайте</b> 
Как взаимодейства детето с музиката?	Какви думи използва детето?
Какво му доставя удоволствие?	Какво го кара да се смее?

Има ли някаква част от дейността, която детето не харесва?

По какъв начин детето показва, че не му харесва определена дейност, чувство или преживяване?

### **Разбиране и подкрепа за развитието на вашето дете**

#### - **Познавателно развитие (умения за решаване на проблеми )**

Музиката и танците ангажират мозъка.

Това насърчава изследването на движенията на тялото и контролирането им.

Тези дейности са чудесни за развитието и стимулирането на изграждането на невронните връзки в развиващия се мозък на детето.



#### - **Комуникация (езиково развитие)**

Песничките, стихчетата и действията развиват уменията за слушане и социалните умения, които изграждат увереността на децата в себе си и ги подготвят по-добре за училище.

Помага на детето да изразява мислите и емоциите си.

#### - **Фина и обща моторика**

Децата усвояват такива умения като запазване на равновесие, контрол и координация.

Пеенето и движенията са отлично упражнение — намаляват стреса и укрепват доброто здраве.

#### - **Социално-емоционално развитие**

Съдейства за творческото мислене и въображението.

Дава възможност на децата да изследват други култури, ритми, звуци.

Помага за пространствената ориентация — да не се блъскат в други хора или предмети

## Дейност 2: Дейности с шал или парче плат

Необходими материали: шал/парче плат | музика |

Време	Какво правим	Какво казваме
5 минути	<p>Подгответе мястото, съзнанието и тялото си — това е много енергична дейност, така че помислете къде и как ще играете.</p> <p>Поемете няколко пъти дълбоко въздух заедно.</p> <p>Направете контакт с очи.</p> <p>Изпейте песничка заедно с детето (децата).</p> <p>Обяснете дейността.</p>	<p>Един вариант за песничка с мелодията на <i>Спи зайче сиво</i>:</p> <p>Цялото ми тяло е щастливо. Цялото ми тяло е добре... повторете</p>
10 минути	<p>Вземете шал или някакво парче плат; пуснете музика и започнете да правите различни вълнообразни движения с шала: над главата, надясно, наляво, над пода като развълнувана вода, като конска опашка, като пеперуда, пред лицето ви като при играта „дзак“.</p> <p><b>АЛТЕРНАТИВНИ ДЕЙНОСТИ</b> Играйте на „замръзванка“ — пуснете музика и нека детето (децата) да танцува(т) с шала или парчето плат. Когато музиката спре, то(те) трябва да ЗАМРЪЗНЕ (ЗАМРЪЗНАТ)! Играйте заедно с детето, за да бъде по-забавно.</p>	<p>Попитайте детето какви движения да правите с шала и следвайте неговите указания.</p> <p><b>Пейте</b> или слушайте и се поклащайте, пляскайте, тропайте с крака, танцувайте с детето.</p> <p><b>Покажи ми</b> как ходи костенурката, конят, зайчето, мишлето, слонът!</p>

5 минути	Завършване	<p>Изпейте песничка за завършване</p> <p>Споделете с детето си коя е любимата ви част от тази дейност и му предложете да сподели коя е неговата любима част.</p>
----------	------------	--

### Дейност 3: Дейности за движение с импровизирани

#### „инструменти“ от различни предмети в домакинството

Необходими материали: Тенджери и тигани | дървени лъжици | пластмасови / метални чашки | купи с ориз

Време	Какво правим	Какво казваме
5 минути	<p>Подгответе мястото, съзнанието и тялото си — това е много енергична и шумна дейност, така че помислете къде и как ще играете.</p> <p>Поемете няколко пъти дълбоко въздух заедно.</p> <p>Направете контакт с очи.</p> <p>Изпейте песничка заедно с детето (децата).</p> <p>Обяснете дейността.</p>	<p>Един вариант за песничка с мелодията на <i>Спи зайче сиво</i>:</p> <p>Цялото ми тяло е щастливо. Цялото ми тяло е добре... повторете</p>
10 минути	<p>Пейте или слушайте песничка и използвайте тенджера и дървена лъжица, за да възпроизведете ритъма на музиката.</p> <p>Напълнете малко пластмасово шише с боб или ориз и дайте на детето да го разтърсва. Вземете други кухненски съдове и</p>	<p><b>Слушайте</b> ритъма, който създава детето и се опитайте да го следвате. След това вие задайте такт или ритъм и помолете детето да го повтори.</p>



	<p>прибори, които произвеждат забавен звук: пластмасови или метални мерителни чашки, купи и т.н. Изследвайте с детето звуците, които произвеждат тези съдове и прибори.</p> <p><b>АЛТЕРНАТИВНИ ДЕЙНОСТИ</b> Изберете тема и насърчете детето да измисли песничка или се редувайте като всеки измисля следващия ред на песента. Използвайте „инструментите“, с които разполагате, или тези, които сте направили сами специално за домашните занимания с музика.</p>	<p><b>Редувайте се</b> — единият „свири“ на инструментите, а другият танцува.</p> <p><b>Говорете</b> за различните думи, които могат да се използват във връзка със съответната тема, и се постарайте да ги използвате в новата песен. Например темата е <b>пътуване до Луната</b> — някои от думите може да бъдат: <b>космически кораб, Луна, нося се, звезди</b></p>
5 минути	Завършване	<p>Изпейте песничка за завършване</p> <p>Споделете с детето си коя е любимата ви част от тази дейност и му предложете да сподели коя е неговата любима част.</p>

## Дейности, свързани с математика

Математическите умения в ранната детска възраст помагат на децата да развият критично мислене, съобразителност, да решават проблеми и да си припомнят. Когато фокусът е върху игровата дейност, математиката се интегрира в нея по естествен начин, а не се преподава изолирано.

<b>Наблюдавайте</b> 	<b>Слушайте и внимавайте</b> 
По какъв начин детето работи с математическите понятия?	До колко може да брой детето? Кои числа пропуска?
Кои математически действия харесва детето?	Какво го кара да се смее, да се усмихва или да иска да проучва нещата по-нататък?
Има ли някаква част от дейността, която детето не харесва?	По какъв начин детето показва, че не му харесва определена дейност, чувство или преживяване?

### **Разбиране и подкрепа за развитието на вашето дете**

#### - **Познавателно развитие (умения за решаване на проблеми )**

Математическите игри осигуряват структура и процес, така че децата да се ангажират и да се стремят да изпълнят конкретна цел или задача.

Математиката стимулира постоянството и уменията за решаване на проблеми.



#### - **Комуникация (езиково развитие)**

Песните и стихчетата, свързани с математиката и съдържащи числа, помагат за развитието на речника на детето.

Песните, съдържащи математически понятия, осигуряват на децата повторение и практика.

#### **Фина и обща моторика**

Движението по време на свързаните с математика игри създава невронни връзки в мозъка, които помагат за обработването и запаметяването на нова информация.

#### - **Социално-емоционално развитие**

Математическите игри, които се играят заедно от възрастния и детето, насърчават редуването и взаимодействието. Дават възможност на възрастния да наблюдава как мисли и съобразява детето му.

## Дейност 4: Математически действия — броене

Необходими материали: хартия и молив | предмети за преброяване

Време	Какво правим	Какво казваме
5 минути	<p>Подгответе мястото, съзнанието и тялото си — това е спокойна дейност, така че помислете къде и как ще играете.</p> <p>Поемете няколко пъти дълбоко въздух заедно.</p> <p>Направете контакт с очи.</p> <p>Изпейте песничка заедно с детето (децата).</p> <p>Обяснете дейността.</p>	<p>Един вариант за песничка с мелодията на <i>Спи зайче сиво</i>:</p> <p>Цялото ми тяло е щастливо. Цялото ми тяло е добре... повторете</p>
10 минути	<p>Изпейте като песничка или кажете като стихче:</p> <p>ЕДНО момиче, ДВЕ момчета, ТРИ шарени петлета ЧЕТИРИ часа вървяха, ПЕТ панаира видяха, ШЕСТ града прекосиха, СЕДЕМ юнаци надвиха, в ОСЕМ балкана нощуваха, ДЕВЕТ морета преплуваха стигнаха ДЕСЕТ планети с ДЕСЕТ космични ракети.</p> <p>Бройте неща, които виждате около вас — огледайте се и намерете предмети, които са сини, кръгли, леки, тежки големи, малки.</p>	<p><b>Пейте</b> песнички, които съдържат числа и повторения.</p> <p><b>Измислете</b> дейности, които да подхождат на песните, и ги правете заедно.</p> <p><b>Пребройте</b> предметите заедно или се редувайте да броите, като детето казва „едно“, вие казвате „две“, то казва „три“ и т.н.</p>

	<p><b>АЛТЕРНАТИВНИ ДЕЙНОСТИ</b>          Напишете числата от 1 до 10 на малки листчета хартия, като на всяко листче напишете едно число. Помолете детето да вземе едно от листчетата и след това нарисувайте толкова предмети или намерете такъв брой предмети в стаята.</p>	
<b>5 минути</b>	Завършване	<p>Изпейте песничка за завършване</p> <p>Споделете с детето си коя е любимата ви част от тази дейност и му предложете да сподели коя е неговата любима част.</p>

## Дейност 5: Математически действия — Предположение за брой и сортиране

Необходими материали: хартия и молив | предмети за преброяване | чаша или купа

Време	Какво правим	Какво казваме
<b>5 минути</b>	<p>Подгответе мястото, съзнанието и тялото си — това е спокойна дейност, така че помислете къде и как ще играете.</p> <p>Поемете няколко пъти дълбоко въздух заедно.</p> <p>Направете контакт с очи.</p> <p>Изпейте песничка заедно с детето(децата).</p> <p>Обяснете дейността.</p>	<p>Един вариант за песничка с мелодията на <i>Спи зайче сиво</i>:</p> <p>Цялото ми тяло е щастливо.          Цялото ми тяло е добре...          повторете</p>

<p><b>10 минути</b></p>	<p>Поставете в купа няколко предмета от един и същи вид – камъчета, топчета, пръчици, копчета... Помолете детето да предположи какъв брой са предметите в купата и след това ги пребройте заедно.</p> <p>Сортиране: сложете на едно място няколко различни предмета, като например камъчета, пръчици, копчета. Сортирайте ги по категории заедно с детето и след това ги пребройте. Ако имате колода карти — сортирайте картите по цвят, сила или боя.</p> <p><b>АЛТЕРНАТИВНИ ДЕЙНОСТИ</b>          Подредете предметите по големина — <u>сравнителна степен</u> (това е по-голямо, по-дълго, по-късо, по-широко) от онова.  <u>Превъзходна степен</u>: „Това е най-голямо, най-малко, най-дълго, най-късо“.</p>	<p><b>Попитайте</b> — колко ____ има според теб в купата?</p> <p><b>Сортирайте предметите заедно</b></p> <p><b>Пребройте</b> — след като са сортирани попитайте детето „Колко малки камъчета имаш?“ или „Колко кръгли копчета?“</p> <p><b>Разходете се заедно из жилището ви или навън (ако е възможно) и потърсете различни по големина предмети, които детето може да сортира.</b></p>
<p><b>5 минути</b></p>	<p>Завършване</p>	<p>Изпейте песничка за завършване.</p> <p>Споделете с детето си коя е любимата ви част от тази дейност и му предложете да сподели коя е неговата любима част.</p>

## Дейности за слушане и развитие на езика

Най-добрите взаимоотношения между възрастния и детето се характеризират с активно позитивно общуване и взаимодействие. Когато редовно обръщате внимание на детето и общувате с него, можете да му помогнете да изгради позитивна и правилна представа за себе си и за света.

Наблюдавайте 	Слушайте и внимавайте 
Как реагира детето в ролята на водещ? Как реагира, когато следва указания?	Какви думи използва детето?
Какво му доставя удоволствие?	Какво го кара да се смее?
Има ли някаква част от дейността, която детето не харесва?	По какъв начин детето показва, че не му харесва определена дейност, чувство или преживяване?

### Разбиране и подкрепа за развитието на вашето дете

- **Познавателно развитие (умения за решаване на проблеми )**

Подкрепя изследването на предметите и разбирането за техния траен характер (обичайно се развива на възраст 10—14 месеца). Изгражда уменията за запаметяване на нещата в тяхната последователност и работната памет.



- **Комуникация (езиково развитие)**

Изгражда у детето уменията да използва глаголи в минало време. Развива и затвърждава речниковия запас.

- **Фина и обща моторика**

Помагат на децата да опознаят собственото си тяло и да развият двигателните си умения.

- **Социално-емоционално развитие**

Помага за саморегулирането.

Изгражда способността на детето да следва и дава указания.

Научава се да участва в редуване и се упражнява да дава, съответно да получава.

## Дейност 6: Дейности за развиване на езика

Необходими материали: не са необходими материали

Време	Какво правим	Какво казваме
5 минути	<p>Подгответе мястото, съзнанието и тялото си — това е спокойна дейност, така че помислете къде и как ще играете.</p> <p>Поемете няколко пъти дълбоко въздух заедно.</p> <p>Направете контакт с очи.</p> <p>Изпейте песничка заедно с детето(децата).</p> <p>Обяснете дейността.</p>	<p>Един вариант за песничка с мелодията на <i>Спи зайче сиво</i>:</p> <p>Цялото ми тяло е щастливо. Цялото ми тяло е добре... повторете</p>
10 минути	<p>Симеон каза — даване на команди, които винаги започват със „Симеон каза...“ Когато водещият не каже „Симеон каза“, но другите изпълнят командата, сменете ролите.</p> <p>„Виждам, виждам“ — това е игра за отгатване. Виждам... нещо кръгло, то е червено, със стебло... децата отгатват. Опишете какво виждате и помолете детето да отгатне какво е то. Така сваляте напрежението на детето и се фокусирате повече върху забавлението.</p> <p>Горещо/студено/хладно/топло — покажете на детето предмета, който ще скриете, и след това, когато то тръгне да го търси, го насочвайте с думите „топло, студено, горещо“ в зависимост от това дали се приближава или отдалечава от предмета.</p>	<p><b>Редуване</b> — помогнете на детето да се научи как да води и как да следва.</p> <p>За развиване на общата моторика <b>използвайте също и глаголи</b> — подскачай, направи скок звезда, подскачай на един крак и т.н.</p> <p><b>Използвайте описателни думи</b> — те помагат за развиването на речниковия запас на детето.</p> <p><b>Когато малкото дете вижда един предмет, който след това скривате, това изгражда у него разбирането за трайния характер на този предмет.</b></p> <p><b>Когато казвате например:</b> подскочи веднъж; подскочи веднъж и плесни с ръце; подскочи веднъж, плесни с ръце и се завърти — това изгражда</p>

	Следване на указания — давайте указания само до 3 стъпки	умението на детето да запамети нещата в тяхната последователност.
<b>5 минути</b>	Завършване	Изпейте песничка за завършване  Споделете с детето си коя е любимата ви част от тази дейност и му предложете да сподели коя е неговата любима част.

## Дейност 7: Дейности за слушане

Необходими материали: не са необходими материали



Време	Какво правим	Какво казваме
<b>5 минути</b>	<p>Подгответе мястото, съзнанието и тялото си — това е спокойна дейност, така че помислете къде и как ще играете.</p> <p>Поемете няколко пъти дълбоко въздух заедно. Направете контакт с очи. Изпейте песничка заедно с детето(децата).</p> <p>Обяснете дейността.</p>	<p>Един вариант за песничка с мелодията на <i>Спи зайче сиво</i>:</p> <p>Цялото ми тяло е щастливо. Цялото ми тяло е добре... повторете</p>
<b>10 минути</b>	<p>Какво чуваш? Помолете детето да затвори очи и внимателно да слуша. Какви звуци чува?</p> <p>Назовете звука: Помолете детето да затвори очи. Използвайте обикновени предмети, които издават различни звуци, като например играчка, която представлява мучаща крава, и друга играчка, която издава звук като</p>	<p><b>Редуване</b> — помогнете на детето да се научи как да води и как да следва.</p> <p><b>Използвайте описателни думи</b> — те помагат за развиването на речниковия запас на детето</p>



	<p>друго животно, и го помолете да познае звуците, които чува. След това вие си затворете очите и нека детето ви избере звуци, които вие да познаете.</p> <p>Отидете на „звукова“ разходка (вкъщи или навън) — вслушайте се в звуците около себе си — говорещи хора, свирещи клаксони, духането на вятъра, вашите стъпки, лай на кучета, вой на сирени...</p>	<p><b>Кажете</b> например: Чувам как вятърът духа в листата на дърветата — можеш ли и ти да го чуеш? Или, Чувам звука на мотор, чудя се какъв инструмент или превозно средство издава този звук? Говорете за звуците и ги имитирайте за забавление.</p>
<b>5 минути</b>	Завършване	<p>Изпейте песничка за завършване</p> <p>Споделете с детето си коя е любимата ви част от тази дейност и му предложете да сподели коя е неговата любима част.</p>

## Дейности за разказване на приказки

Приказките помагат; те забавляват, учат, поддържат младите активни мозъци будни и ангажирани. Приказките развиват въображението; с помощта на думите, образите и идеите, които се съдържат в една книжка, децата могат да летят в звездното небе, да говорят с дивите животни, да построят иглу, да плуват на гърба на кит и да скачат от небостъргачи. („Sound of Hope“)

Наблюдавайте 	Слушайте и внимавайте 
Как реагира детето ви на приказката и как се включва в нея?	Какви думи използва детето?
Какво му доставя удоволствие?	Какво го кара да се смее?
Има ли някаква част от дейността, която детето не харесва?	По какъв начин детето показва, че не му харесва определена дейност, чувство или преживяване?

## Разбиране и подкрепа за развитието на вашето дете

### - **Познавателно развитие** (умения за решаване на проблеми )

Засилва творческото мислене – като използва въображението.

Удължава периода на концентрация на вниманието.



### - **Комуникация** (езиково развитие)

Разказването на приказка въвежда нови думи и подобрява изговарянето.

Насърчава целенасочения разговор и обсъждането.

### - **Фина и обща моторика**

Рисуването на картинки по приказка помага за развиването на фината моторика.

Разиграването на приказката помага за развиването на общата моторика.

### - **Социално-емоционално развитие**

Подкрепя способността на детето да се идентифицира с темата на книжката.

Изгражда съпричастност.

Повишава осведомеността за такива добродетели като смелост, мъдрост, честност, доброта.

## **Дейност 8: Дейности за разказване на приказки**



Необходими материали: всички детски книжки, с които разполагате

Време	Какво правим	Какво казваме
<b>5 минути</b>	<p>Подгответе мястото, съзнанието и тялото си – това е спокойна дейност, така че помислете къде и как ще играете.</p> <p>Поемете няколко пъти дълбоко въздух заедно.</p> <p>Направете контакт с очи.</p> <p>Изпейте песничка заедно с детето(децата).</p> <p>Обяснете дейността.</p>	<p>Един вариант за песничка с мелодията на <i>Спи зайче сиво</i>:</p> <p>Цялото ми тяло е щастливо. Цялото ми тяло е добре... повторете</p>

<p><b>10 минути</b></p>	<p><b>Прочете</b> на детето <b>книжка по телефона</b>, като го помолите да си представи картината.</p> <p>Вземете детето в скута си и започнете да му четете книжка, като говорите за картинките.</p> <p><b>Съчинете приказка</b>, като предложите възможно начално:          „Имало едно много малко момиченце, то било голямо колкото кутрето ти ...“ или          „Имало едно малко момче, което си мислело, че е пират, носело черна шапка и превръзка на окоето и вместо сабя имало пръчка ...“, или          „Една нощ едно момче (момиче), на твоята възраст, намерило ключа за зоологическата градина и решило да пусне всички животни от клетките – първо пуснало слона с неговия дълъг хобот ...“</p>	<p>След това <b>поговорете за действието</b>, което се развива на страницата. Аз виждам това. Виждам момченце седнало в лодка, виждам една муха да прелита, чудя се какво ще стане после. Не задаваме въпроси на детето, а му казваме какво ние виждаме. Ако детето иска да сподели какво то вижда, това е страхотно.</p> <p>Разиграйте тази приказка с вашето дете.</p> <p>Разкажете приказката заедно – родителят казва едно изречение, след това детето добавя друго изречение и т.н.</p>
<p><b>5 минути</b></p>	<p>Завършване</p>	<p>Изпейте песничка за завършване</p> <p>Споделете с детето си коя е любимата ви част от тази дейност и му предложете да сподели коя е неговата любима част.</p>

## Игра наужким

Говорим за въображаеми игри, когато децата влизат в роли и представят различни преживявания, които може да са техни лични преживявания или нещо, което ги интересува. Те изпробват различни начини на поведение, а също така практикуват и своите социални умения. Децата се учат от опита: от това, което се случва около тях, от това, което виждат, чуват, помирирават, вкусват и докосват. За да възприемат тези преживявания и да осмислят света около себе си, те трябва да бъдат включвани във въображаеми игри.

<b>Наблюдавайте</b> 	<b>Слушайте и внимавайте</b> 
В каква роля иска да влезе детето?	Какви думи използва детето?
Какво му доставя удоволствие?	Какво го кара да се смее?
Има ли някаква част от дейността, която детето не харесва?	По какъв начин детето показва, че не му харесва определена дейност, усещане или преживяване?

### Разбиране и подкрепа за развитието на вашето дете



#### - **Познавателно развитие** (умения за решаване на проблеми)

Развива въображението и творческото мислене.

#### - **Комуникация** (езиково развитие)

Помага за усвояването на нови думи и разширява речниковия запас на детето. Изгражда способностите на детето да се изразява така, че бъде чуто и разбрано.

#### - **Фина и обща моторика**

Разиграването на приказки, подготвянето на сцени от една приказка стимулира общата моторика.

Рязането, залепването или връзването заедно на предмети помага за фината моторика.

- **Социално-емоционално развитие**

Влизането в различни роли или самостоятелното контролиране на предмети позволява на децата да експериментират с различни социални и емоционални роли от живота.

Развива способността да се възприемат различни гледни точки.

Развива самочувствието и себепознанието.

### Дейност 9: Игра наужким

Необходими материали: хартия и молив – ако детето иска да нарисова картините



Минути	Какво правим	Какво казваме
<b>5 минути</b>	<p>Подгответе мястото, съзнанието и тялото си – това е спокойна дейност, така че помислете къде и как ще играете.</p> <p>Поемете няколко пъти дълбоко въздух заедно.</p> <p>Направете контакт с очи.</p> <p>Изпейте песничка заедно с детето(децата).</p> <p>Обяснете дейността.</p>	<p>Един вариант за песничка с мелодията на <i>Спи зайче сиво</i>:</p> <p>Цялото ми тяло е щастливо. Цялото ми тяло е добре... повторете</p>
<b>10 минути</b>	<p>Осигурете на детето място къщи за въображаема игра – ъгълът на стаята или маса, покрита с одеяло и парче плат, стигащо до пода. Това моментално се превръща в сцена или дори в замък, където красивата принцеса е държана в плен от лошия дракон.</p>	<p><b>Представете си с детето ви, че сте на пикник, или че готвите някакво ястие, или че сте заедно в училище – помислете за всички думи, които ви помагат да опишете какво виждате, чувате, чувствате и опитвате на вкус.</b></p>

	<p>Диванът е друго чудесно място за използване на въображението; чаршаф, хвърлен върху дивана може да го превърне в тунел или пещера, която изследователят трябва да изучи. Чаршаф върху два стола, така че да се получи нещо като палатка, също създава специално място за детето. Специално място, където то може да се отдаде на творчество, да играе, да разглежда книжки, да мечтае. Палатка или укрепление – ето това е моето място!</p>	<p><b>Направете палатката или укреплението заедно.</b></p> <p><b>Ако разигравате приказка – редувайте се в различните роли.</b></p>
<p><b>5 минути</b></p>	<p>Завършване</p>	<p>Изпейте песничка за завършване</p> <p>Споделете с детето си коя е любимата ви част от тази дейност и му предложете да сподели коя е неговата любима част.</p>

## Дейности по времето за хранене

Можете да превърнете времето за хранене в още по-специално преживяване, като създадете атмосфера, която благоприятства комуникацията. Когато насочвате вниманието си към детето и насърчавате комуникацията, вие му помагате да изгради положителна представа за себе си и света, в който живее.

Времето за хранене може да бъде важен момент за насърчаване на комуникацията. Пълноценната храна няма толкова голяма стойност за детето, ако то не я изяде и не я хареса. Поставете си за цел са предлагате храната в спокойна, ведра атмосфера. Мислете за времето за хранене като за време за комуникация, време, когато можете да разговаряте с детето, да стимулирате развитието му и да получите обратна връзка от него.

<b>Наблюдавайте</b> 	<b>Слушайте и внимавайте</b> 
Коя е любимата част от времето за хранене на детето ви?	Какви думи използва детето ви?
Какво му доставя удоволствие?	Какво го кара да се смее?
Има ли някаква част от дейността, която детето не харесва?	По какъв начин детето показва, че не му харесва определена дейност, чувство или преживяване?

### Разбиране и подкрепа за развитието на вашето дете

- **Познавателно развитие** (умения за решаване на проблеми )

Насърчава мисленето, решаването на проблеми и творчеството.

Помага за броенето, измерването, спазването на определена последователност и на указания.



- **Комуникация** (езиково развитие)

Децата говорят за това, което правят – използвайки думи, свързани с броене и посочващи цветовете, текстури, температура.

- **Фина и обща моторика**

Посредством рязане, смесване, изстискване или разпиляване се развива координацията ръка-око.

- **Социално-емоционално развитие**

Изпълняването на рецепти за приготвяне на храна насърчава самостоятелността.

## Дейност 10: Дейности по времето за хранене



Необходими материали: само храната, която приготвяте за закуска, обед или вечеря.

Време	Какво правим	Какво казваме
5 минути	<p>Подгответе мястото, съзнанието и тялото си – това е спокойна дейност, така че помислете къде и как ще играете.</p> <p>Поемете няколко пъти дълбоко въздух заедно.</p> <p>Направете контакт с очи.</p> <p>Изпейте песничка заедно с детето(децата).</p> <p>Обяснете дейността.</p>	<p>Един вариант за песничка с мелодията на <i>Спи зайче сиво</i>:</p> <p>Цялото ми тяло е щастливо. Цялото ми тяло е добре... повторете</p>
10 минути	<p>Какво има за вечеря? Играйте на „отгатванка“ – то е бяло, съставено е от малки зрънца, които като се сготвят, набъбват, предпочитам го с боб (отговор: ориз)</p> <p>Нека детето (децата) да се включат в готвенето, измерването на продуктите, печенето. Можем ли да го превърнем в игра?</p>	<p><b>Развийте</b> речниковия запас на детето, свързан с храната – използвайте думи за описване на вкус, текстура, цвят, различни групи храни.</p> <p><b>Бройте</b> заедно на глас колко пъти разбърквате, колко чаши вода добавяне и т.н.</p>
5 минути	Завършване	<p>Изпейте песничка за завършване</p> <p>Споделете с детето си коя е любимата ви част от тази дейност и му предложете да сподели коя е неговата любима част.</p>



## Дейности с хартия и молив за по-големи деца

По-големите деца имат нужда от дейности, с които да се занимават, докато са възрастни. Ето няколко игри с хартия и молив, предназначени да стимулират езика, познанието, съобразителността, критичното мислене, фината моторика и творческото мислене.

<b>Наблюдавайте</b> 	<b>Слушайте и внимавайте</b> 
Как се държи детето, когато е победител в някоя игра?	Какви думи използва детето?
Какво му доставя удоволствие?	Какво го кара да се смее?
Има ли някаква част от дейността, която детето не харесва?	По какъв начин детето показва, че не му харесва определена дейност, чувство или преживяване?

### Разбиране и подкрепа за развитието на вашето дете

- **Познавателно развитие (Умения за решаване на проблеми )**  
 Насърчава мисленето, решаването на проблеми и творческото мислене.  
 Помага за броенето, спазването на определена последователност и на указания.
- **Комуникация (езиково развитие)**  
 Децата говорят за това, което правят.
- **Фина и обща моторика**  
 Развива се координацията ръка-око.
- **Социално-емоционално развитие**  
 Социално взаимодействие  
 Спазване на правила  
 Сътрудничество



## Дейност 11: Игра „Морски шах“

Необходими материали: хартия и молив

Брой играчи: 2

### Как се играе:

- Всеки от играчите си избира знак – „X“ или „O“, след което се редуват да вписват своя знак в клетките на начертаната решетка. Първият играч, който подреди три свои знака в една линия хоризонтално, вертикално или по диагонал, печели.
- Пример: Играчът със знак „O“ е изписал своя знак в три клетки в една линия вертикално, във седмия ход

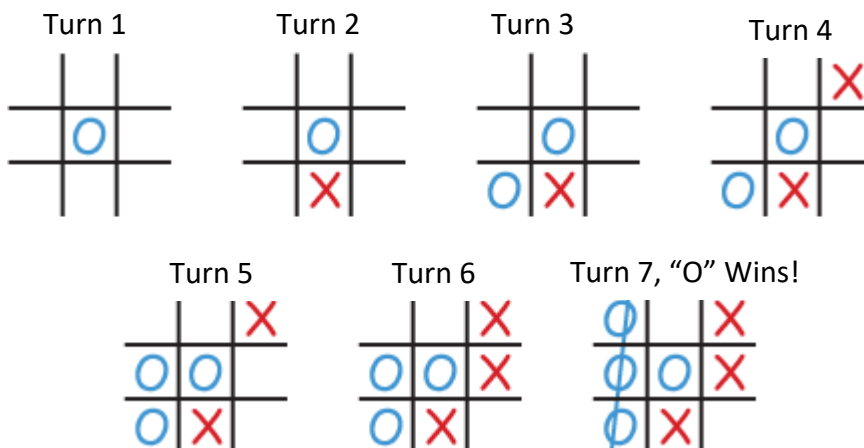

- Направете си собствена игра „кръстчета и нули“:

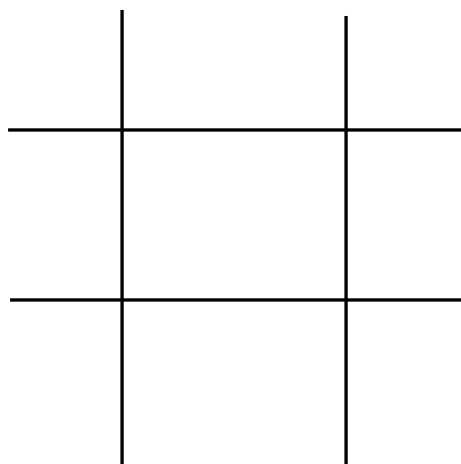

## Дейност 12: Точки и квадратчета

Необходими материали: хартия и молив

Брой играчи: 2

### Как се играе:

- Играчите започват с мрежа от точки и се редуват да свързват две точки с хоризонтални или вертикални линии. Целта е да бъдеш играчът, който да свърже четвъртата линия на клетката, да завърши квадратчето и да запише инициалите си в нея за получаване на точки.
- След като бъдат очертани всички клетки, се определя победителят, който е играчът, завършил най-много квадратчета в решетката.
- В примера по-долу е използвана решетка 3x3, но за по-дълги и по-трудни игри могат да се използват по-големи решетки.
- Пример: Всеки път, когато В или R завърши едно квадратче, той го отбелязва с инициалите си. При приключването на играта, В е завършил три квадратчета, а R е завършил само едно, така че В печели с 3 на 1.

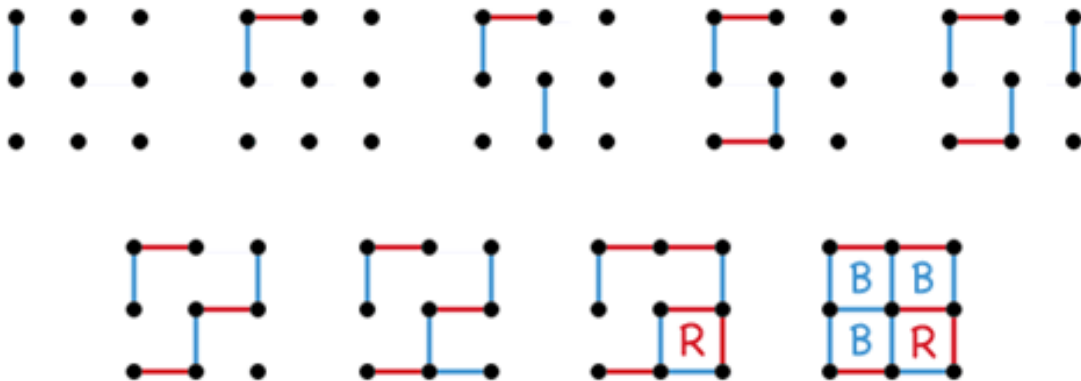

- Направете си собствена игра „точки и квадратчета“:



## Дейност 13: Отгатване по картинка

Необходими материали: хартия и молив

Брой играчи: 4 или повече

### Как се играе:

- Участниците се разделят на отбори с равен брой играчи. Единият отбор написва на хартия познат израз или поговорка и показва написаното на член от другия отбор, който ще изпълнява ролята на „художник“ в този кръг.
- След това „художникът“ се опитва да помогне на своя отбор да отгатне израза или поговорката като рисува картина. Той няма право да подсказва като назовава или пише букви или символи.
- Всеки отбор има определено време, за да се постараете да отгатне какво се опитва да предаде техният „художник“, преди да настъпи техният ред да предложат израз на „художника“ от другия отбор.
- Вместо познат израз, играчите може да решат като група да се опитат да познаят заглавие на книга или филм, и т.н.
- Примерни рисунки: Как бихте нарисували изрази като напр. „мокър като кокошка“ или „през три планини в десета“



On top of the world



A skeleton in the cupboard

## Дейност 14: Игра на думи

Необходими материали: хартия и молив

Брой играчи: 2 или повече

### Как се играе:

- Играчите се редуват, като посочват букви – общо 9. След това се опитват да съставят дума, както използват само тези букви. Играчът, който състави най-дългата дума получава по една точка за всяка буква, или два пъти повече точки, ако е използвал всичките 9 букви.
- Пример: ако играчите са избрали буквите А, Г, З, М, Н, И, О, Т и С, те може да съставят „за, то, тоз, газ, маг и магазин“. „Магазин“ е най-дългата дума с 5 от буквите и ще получи 5 точки.
- Варианти: Играта може да си играе с произволен брой букви; 8, 9 или 10 букви са добър вариант за дължина.

**Интересен вариант е да се включи „?“ като заместващ символ , който всеки играч може да използва, за да замести всяка буква, която желае.**

--	--	--	--	--	--	--	--	--

## Дейност 15: Морска битка

Необходими материали: хартия и молив

Брой играчи: 2

### Как се играе:

- Всеки играч рисува два квадрата с 10x10 клетки, обозначени по вертикала и по хоризонтала съответно с букви и числа. В левия квадрат играчът тайно от другите играчи очертава правоъгълници, които представляват неговата морска флотилия:
- **Флотилията:** Флотилията на всеки играч се състои от следните кораби:
  - 1 x самолетоносач – 5 клетки
  - 1 x боен кораб – 4 клетки
  - 1 x крайцер – 3 клетки
  - 2 x кораби-разрушителя – 2 клетки всеки
  - 2 x подводници – 1 клетка всяка
  - Всеки кораб заема определен брой съседни клетки в квадрата, разположени хоризонтално или вертикално

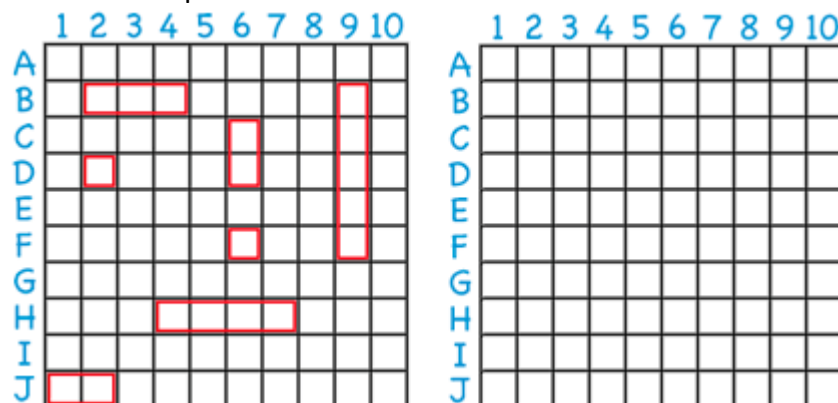

- ❖ **Играта:** По време на игра, играчите се редуват да стрелят по противника, като посочват координатите на съответната клетка (напр. Г5). Противникът отговаря с „уцелен“, ако е уцелен някой кораб или „не е уцелен“, когато снарядът е пропуснал целта. Ако един играч е уцелил последната останала клетка от даден кораб, неговият противник трябва да назове кораба; напр. „Ти потопи моя боен кораб.“

- По време на игра всеки играч трябва да отбелязва стрелбата на своя противник в левия квадрат, а своята стрелба в десния квадрат с „X“ за успешна стрелба и „O“ за неуспешна стрелба:
- Първият играч, който изгуби всичките си кораби, губи играта.

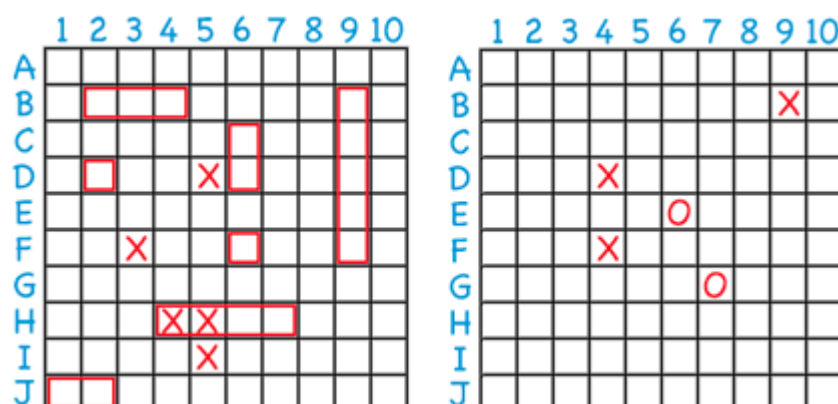

## Дейност 16: Категории

Необходими материали: хартия и молив

Брой играчи: 2 или повече

### Как се играе:

- Изберете от пет до десет категории и ги запишете в горния край на листа. Играчите се редуват да избират буква от азбуката. След това всички играчи, един по един, посочват нещо във всяка категория, което започва с тази буква.
- Всеки играч разполага с по 1 минута, когато е на ход. При всеки кръг точките се събират. Играчът получава точки само за думите, които първо той е предложил. След като категориите свършат, играчът събрал най-много точки печели играта. Опитайте със следните категории или изберете други:
  - Плодове, зеленчуци, филми, домашни любимци, неща, които свирят, цветове

### Пример:

Избрана е буквата „М“, а категорията е плодове и зеленчуци.

Играчите може да посочат: манго, мандарина, маслина, маруля, ...

## Дейност 17: Бесеница

Необходими материали: хартия и молив

Брой играчи: 2 или повече

### Как се играе:

- Единият играч рисува бесилка с празна примка и под нея чертички за всяка буква от думата, като оставя достатъчно място за схематична рисунка на обесен човек. Другият играч се опитва да познае всяка буква от думата. Всяка грешна буква води до изобразяване на една част от тялото на обесения – глава, тяло, две ръце и два крака.
- Ако играчът познае думата преди да бъде завършена рисунката на обесения човек, той печели. Ако не, печели играчът, който е избрал думата.

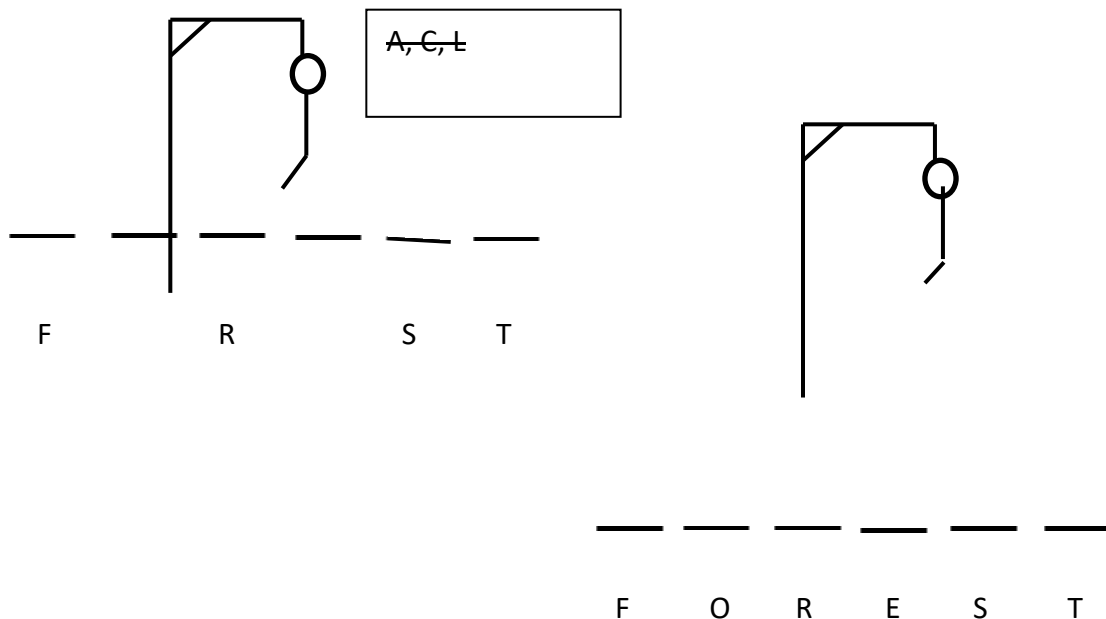



## Игри с карти за по-големи деца

За по-големите деца са нужни дейности, които да ги ангажират, докато са вкъщи. Ето няколко игри с карти, предназначени да стимулират езиковото и познавателното развитие, съобразителността, критичното мислене, фината моторика и творческото мислене.

<b>Наблюдавайте</b> 	<b>Слушайте и внимавайте</b> 
Как се справя детето ви с изчакването на реда си и спазването на правила?	Какви думи използва детето?
Какво му доставя удоволствие?	Какво го кара да се смее?
Има ли някаква част от дейността, която детето не харесва?	По какъв начин детето показва, че не му харесва определена дейност, чувство или преживяване?

### Разбиране и подкрепа за развитието на вашето дете

- **Познавателно развитие (умения за решаване на проблеми)**

Насърчава мисленето и решаването на проблеми.

Развива уменията за слушане и концентрацията.

Помага за усвояването на начални математически понятия – определяне на по-големи и по-малки числа, поредността на числата от 1 до 10, събиране на малки числа.



- **Комуникация (езиково развитие)**

Помага за уменията за слушане и разширява речниковия запас

- **Фина и обща моторика**

Когато държи в ръка картите за игра, детето развива фината моторика, сръчността и координацията око-ръка.

- **Социално-емоционално развитие**

Укрепва взаимоотношенията с другите.

Децата работят за постигане на търпение и добър спортсменски дух.

## Дейност 18: Гледай си работата!

Необходими материали: стандартна колода от 52 карти

Брой играчи: 2 или повече

### Как се играе:

Изберете играч, който да раздава картите. Ако играчите са двама или трима, раздават се по седем карти. Ако играчите са повече, на всеки играч се раздават по пет карти. Купчината с останалите карти се оставя на масата с лицевата страна надолу. От нея се теглят карти.

Всеки играч подрежда картите си в групи с еднаква стойност (напр. група тройки или група попове), като внимава да не ги показва на другите играчи. Играчът който е на ред да иска карти (седящият вляво от раздаващия картите) започва играта като иска от друг играч карти със същата сила като тези, в неговата ръка. Например, ако има два попа, иска от другия играч поп. Ако другият играч има такава карта, трябва да му я даде. Първият играч продължава да иска карти от същия втори играч докато, този втори играч вече няма от исканите карти. Когато няма исканата карта, вторият играч казва „Гледай си работата!“. Тогава първият играч тегли горната карта от купчината. След това играчът, който му е казал „Гледай си работата!“ е на ред да иска карти.

Който събере четири еднакви по сила карти (например четирите осмици или четирите дами) ги поставя с лицевата страна надолу пред себе си. Победител е първият играч, на който свършат картите, които държи в ръка и му останат само пълни комплекти от по четири еднакви по сила карти. Ако на двама играчи едновременно свършат картите, победил е този, който е събрал повече комплекти еднакви карти.

## Дейност 19: Макао

Необходими материали: стандартна колода от 52 карти

Брой играчи: 2 – 4 играчи

### Как се играе:

Когато играчите са двама, на всеки от тях се раздават по седем карти. Когато са трима или четирима, на всеки от тях се раздават по пет карти. Останалите карти се оставят на масата с лицевата страна надолу, като най-горната карта се обръща с лицевата страна нагоре и се оставя до купчината останали карти. Тази карти е първата в купчината на изиграните карти. Играчът, седящ вляво от този, който раздава, играе с една от раздадените му карти, която отговаря или по сила, или по боя на обърнатата най-горна карта. Например, ако картата е петица купа, той може да играе с всяка купа или всяка петица. Ако няма подходяща карта, тегли карта от купчината, докато стигне до карта, с която може да играе. Осмиците са специални карти и с тях може да се играе върху всяка боя. Например, с осмица може да се играе, когато се иска купа. Следващият играч трябва да играе с карта, която отговаря на силата или боята, която е покрита от осмицата. Играта продължава като играчите поставят съответните карти, отговарящи на правилата, върху купчината изиграни карти. Победител е първият играч, който остане без карти. Ако купчината останали карти, от които се тегли, свърши преди да е свършила играта, може да се обърне купчината с изиграните карти и да се тегли от нея.

## **Дейност 20: Война**

Необходими материали: стандартна колода от 52 карти

Брой играчи: 2 играчи

### **Как се играе:**

На двамата играчи се раздават всички карти и те ги оставят с лицевата страна надолу подредени в купчини. Играчите не трябва да виждат картите си. Играта започва като и двамата обръщат едновременно най-горната карта, всеки от своята купчина, с лицевата страна нагоре. Играчите поставят обърнатите карти в средата на масата, една до друга. Този, който обърне по-високата по сила карта, прибира и двете карти и ги поставя най-отдолу в своята купчина. Играта продължава по този начин докато бъдат обърнати едновременно едни и същи по сила карти (напр. две седмици). Сега играта е на етап „война“. За да продължат и двамата играчи теглят по две нови карти като поставят едната с лицевата страна надолу върху картата, която вече са обърнали в средата на масата, а другата с лицевата страна нагоре. Който постави с лицевата страна нагоре по-високата по сила карта взема всичките шест карти. Играта се печели от играча, който събере всички карти.

## Приложение 1: Анкета

Въпроси за проучването, които да бъдат използвани преди и след използването на програмата

1. Колко възрастни и деца живеят във вашето домакинство?
2. Тези дейности помогнаха ли ви да играете с вашето дете?
3. Кои са някои от нещата, които научихте за себе си и/или за детето си?
4. Коя е любимата дейност на детето ви?
5. Има ли някакви игрови дейности, за които искате повече информация?
6. Помогнаха ли ви тези дейности да се занимавате активно с детето си?
7. Тези дейности помогнаха ли на децата ви да взаимодействат повече помежду си?
8. Имате ли някакви въпроси или притеснения относно развитието на детето ви?